

AUTHENTIQUE GARNITURE DE PARE-CHOCS

INSTRUCTIONS POUR L'INSTALLATION ET L'UTILISATION





Merci d'avoir acheté un accessoire Mazda authentique.

Avant le retrait et l'installation, veiller à lire attentivement ce guide.

Veillez lire le contenu de cette brochure pour installer et utiliser correctement la garniture de pare-chocs. Il y va de votre sécurité.

Conservez ce guide avec les documents de votre véhicule pour référence future.

AVERTISSEMENT

- Cette brochure contient plusieurs sections  **AVERTISSEMENT** et  **MISE EN GARDE** concernant la sécurité lors de l'installation ou du retrait de la garniture de pare-chocs. Lisez-les et suivez-les toujours pour éviter des blessures, des accidents et d'éventuels dommages au véhicule.
 **AVERTISSEMENT** : Indique une situation où des blessures graves ou la mort pourraient survenir si l'avertissement est ignoré.
 **MISE EN GARDE** : Indique une situation où des blessures corporelles ou des dommages au véhicule peuvent survenir si la mise en garde est ignorée.
- Pour les passages indiquant le couple de serrage dans ce manuel, serrer au couple spécifié à l'aide d'une clé dynamométrique.
- Ne pas modifier la garniture de pare-chocs.
- Ne pas installer la garniture de pare-chocs d'une autre façon que celle décrite dans les présentes instructions
- En cas de doute, veuillez demander à votre concessionnaire Mazda d'installer l'accessoire pour éviter des erreurs d'installation.
- Si vous avez des questions concernant l'utilisation de l'accessoire, demandez des conseils appropriés auprès de votre concessionnaire Mazda avant de l'utiliser.
- Mazda et ses fournisseurs ne sont pas responsables en cas de blessures, d'accidents et de dommages aux personnes et aux biens découlant d'un manquement de la part du concessionnaire ou de l'installation à suivre ce guide.
- Pour assurer la sécurité et la fiabilité du travail, les procédures d'installation, de retrait et de mise au rebut doivent être effectuées par un concessionnaire Mazda agréé.
- Veillez à ne pas perdre des pièces retirées et à ce qu'elles ne comportent pas de rayures, de graisse ou autres saletés.

NOM DE PIÈCE : Garniture de pare-chocs

VÉHICULE : MAZDA CX-3

NUMÉRO DE PIÈCE : DD2F V3 890A (Avant)
DD2F V3 900A (Arrière)

REMARQUE

À l'attention du concessionnaire

- Veuillez remettre ce guide au client après l'installation.

À l'attention du client

- Conserver ce guide après l'installation. Les instructions peuvent être nécessaires pour l'installation d'autres pièces en option ou le retrait de cet accessoire.
- Si le véhicule ou cet accessoire est revendu, toujours laisser ce guide avec pour le nouveau propriétaire.



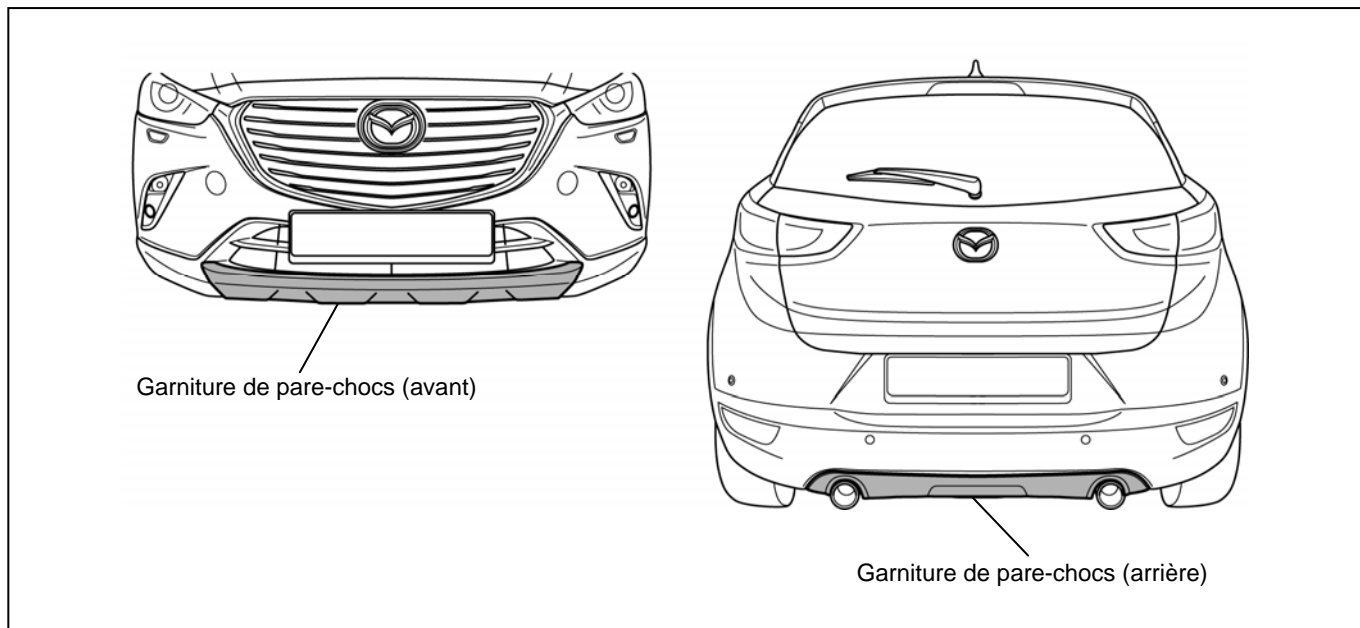

1. APERÇU DE L'INSTALLATION





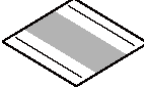

2. PIÈCES

- Avant l'installation, contrôler que le nécessaire inclut toutes les pièces suivantes et qu'elles ne sont pas sales, rayées ou endommagées.

■ DD2F V3 890A (avant)

Pièce	Nom de pièce	Qté.	Pièce	Nom de pièce	Qté.	Pièce	Nom de pièce	Qté.
	Garniture de pare-chocs (avant)	1		Fixation	4		3M Promoter 4298	1
	Chiffon de nettoyage	1		Instructions pour l'installation et l'utilisation	1			

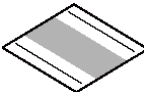
■ DD2F V3 900A (arrière)

Pièce	Nom de pièce	Qté.	Pièce	Nom de pièce	Qté.	Pièce	Nom de pièce	Qté.
	Garniture de pare-chocs (arrière)	1		Fixation	5		3M Promoter 4298	2
	Chiffon de nettoyage	1		Instructions pour l'installation et l'utilisation	1			

Pièces détachées

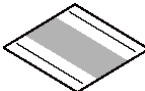
■ DD2F V4 718			■ C830 V3 149A		
Pièce	Nom de pièce	Qté.	Pièce	Nom de pièce	Qté.
	Fixation	5		3M Promoter 4298	1

3. AVANT L'INSTALLATION

■ OUTILS REQUIS

☆ Perceuse électrique (3 mm, 5,2 mm)
 ☆ IPA (alcool isopropylique)

☆ Poinçon
 ☆ Ébarbeur

☆ Ruban de masquage

⚠ AVERTISSEMENT

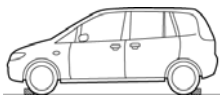

Avant d'effectuer tout travail, stationner le véhicule sur une surface plane, appliquer fermement le frein de stationnement, ensuite bloquez les roues.

⚠ MISE EN GARDE

<p>Assurez-vous de recouvrir la carrosserie du véhicule avec des protecteurs ou mats afin d'empêcher des tâches, des rayures, ou des endommagements lors du retrait/installation des pièces du véhicule.</p>	<p>L'utilisation d'outils inappropriés peut endommager les pièces. Utiliser l'outil correct pour le travail.</p>	<p>Placer les pièces retirées et celles du kit d'accessoire sur une feuille de protection pour prévenir toute rayure.</p>	<p>Durant le perçage, maintenir le foret ou une scie cloche perpendiculaire à la surface de perçage afin d'empêcher la position du foret de dévier.</p>
	<p>Veiller à éliminer les ébarbures de la surface, de façon que la surface du pare-chocs soit bien lisse.</p>		





Conseil

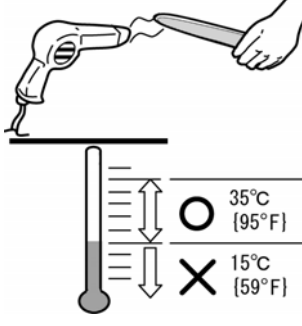
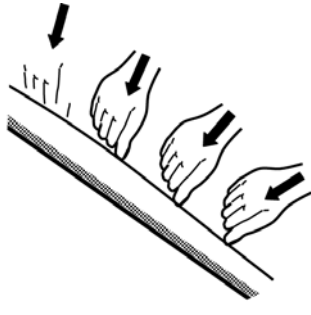

Se référer au manuel d'atelier pour le retrait et l'installation de pièces du véhicule.

⚠ MISE EN GARDE (Utilisation de la bande adhésive double-face)

* Surface d'adhérence signifie soit la porte ou le pare-chocs, et une pièce signifie l'accessoire.

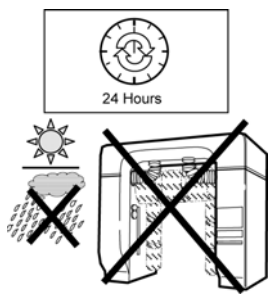
<p>Évitez les températures ambiantes de 59 °F ou inférieure.</p> <p>Étant donné que l'adhésivité de l'adhésif dépend de la souplesse de la résine, l'adhérence diminue à des températures froides (59 °F ou moins). Éviter donc les températures ambiantes de 59 °F ou inférieure. Si l'entretien doit être effectué à des températures ambiantes de 59 °F ou inférieures, chauffer suffisamment les surfaces d'adhérence, y compris la pièce du kit.</p>	<p>Faire adhérer de manière uniforme</p> <p>Pour s'assurer d'une adhérence suffisante de la bande adhésive double-face, appuyer la surface adhésive de la bande sur la surface d'adhérence de manière uniforme.</p> <p>En particulier, appuyer suffisamment sur les extrémités de la bande adhésive double-face où la surface d'adhérence est courbée.</p>	<p>Nettoyer la surface d'adhérence</p> <p>Si de la poussière ou de la graisse se trouve sur la surface d'adhérence, elle collera à la bande adhésive double-face et diminuera la force d'adhérence de la bande.</p> <p>Nettoyer la surface d'adhérence avant de coller la bande. Utiliser un détergent doux pour l'intérieur et de l'alcool isopropylique (IPA) pour l'extérieur.</p>
		
<p>Garder la bande propre</p> <p>Si vous touchez la surface d'adhérence, l'huile qui se trouve sur la peau adhèrera à l'adhésif et diminuera la force d'adhérence. Lorsque vous utilisez des gants de coton, des fibres ou des saletés peuvent adhérer à la bande. Veillez à garder la surface d'adhérence de la bande adhésive double-face propre.</p>	<p>Traitement de surface en utilisant un promoteur d'adhésion</p> <p>Quand du plastique (par exemple une pièce non peinte ou des matériaux) est fixé à la surface d'adhérence, un traitement de surface en utilisant un promoteur d'adhésion est requis pour améliorer la force d'adhérence de l'installation.</p> <p>Lorsque vous réalisez un traitement de surface en utilisant un promoteur d'adhésion, masquer de sorte que les zones autres que le côté adhésif de la bande adhésive double-face n'en soit pas revêtu.</p>	<p>Traitement après l'installation</p> <p>Parce qu'il faut 24 heures pour que l'installation s'établisse alors une fois l'installation réalisée ne pas laver la voiture ni la garer sous la pluie durant 24 heures. Autrement la force d'adhérence ne sera pas stable. Ne recoller jamais la pièce une fois qu'elle a été installée. Autrement la force d'adhérence sera très faible.</p>
		

4. INSTALLATION DE LA GARNITURE DE PARE-CHOCS (AVANT)

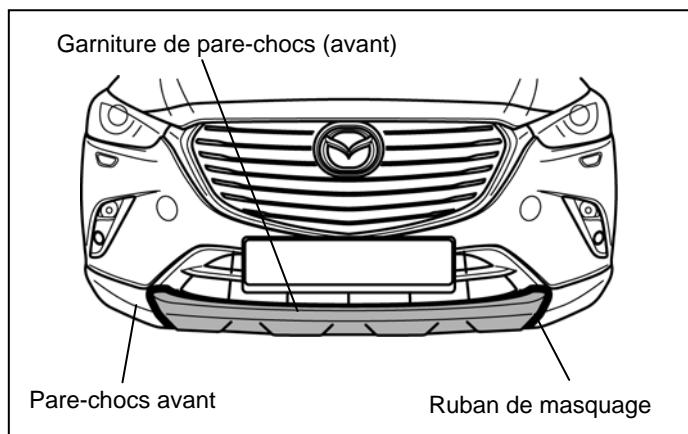
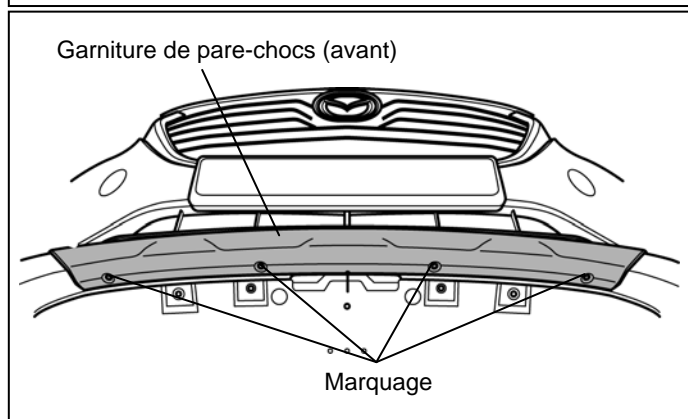
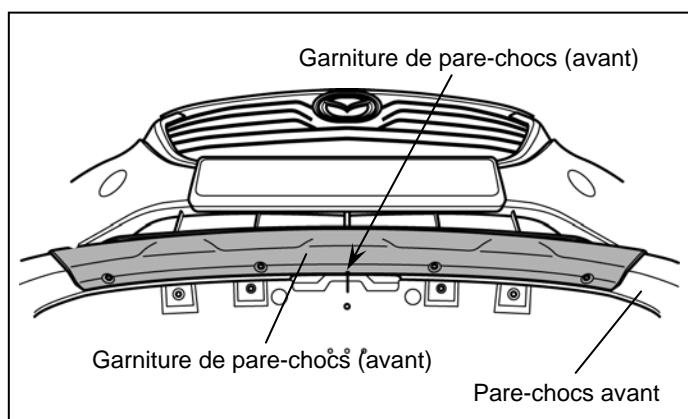
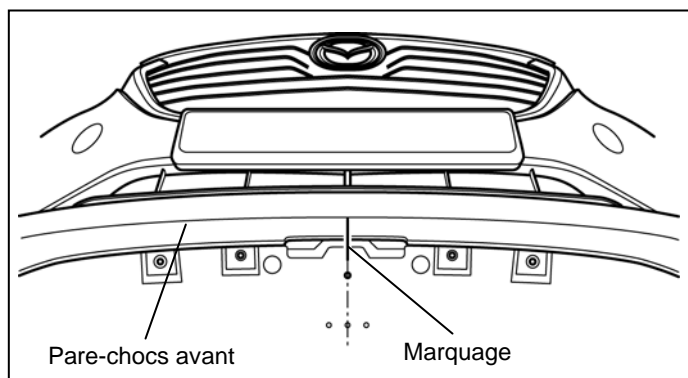

Procédure de percement du trou d'installation de la garniture de pare-chocs (avant)

1. Marquer le centre du pare-chocs avant comme indiqué sur la figure.

2. Aligner le centre de la garniture de pare-chocs (avant) sur les marques puis la placer sur le pare-chocs avant.

3. Marquer le centre des trous de la garniture du pare-chocs (avant) à l'aide d'un poinçon, comme indiqué sur la figure. (4 emplacements)

⚠ MISE EN GARDE

- Ne pas frapper trop fort pour faire la marque, ou le pare-chocs avant pourrait se déformer.

4. Aligner la garniture de pare-chocs (avant) avec le pare-chocs avant et marquer les positions d'installation en posant du ruban de masquage sur celui-ci.

⚠ MISE EN GARDE

- Appliquer le ruban de masquage sans le faire dépasser sur la garniture de pare-chocs (avant).



5. Retirer la garniture de pare-chocs (avant).

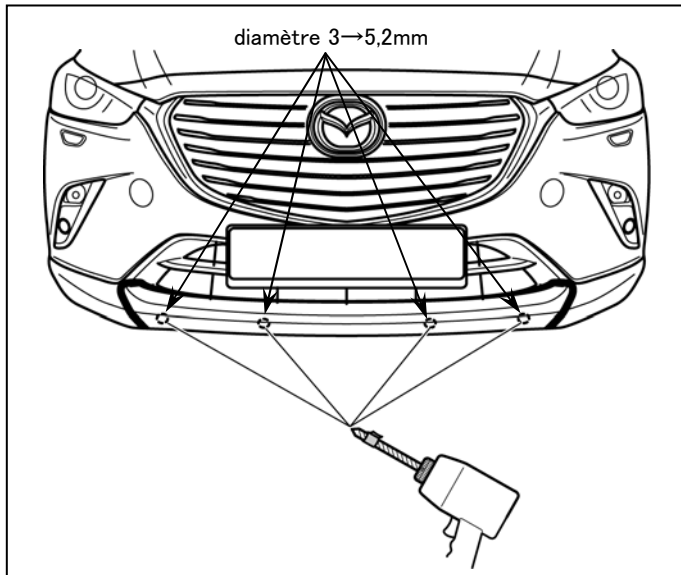

- Enrober la mèche avec du ruban adhésif comme indiqué sur la figure ci-dessous, et régler la perceuse sur vitesse lente.

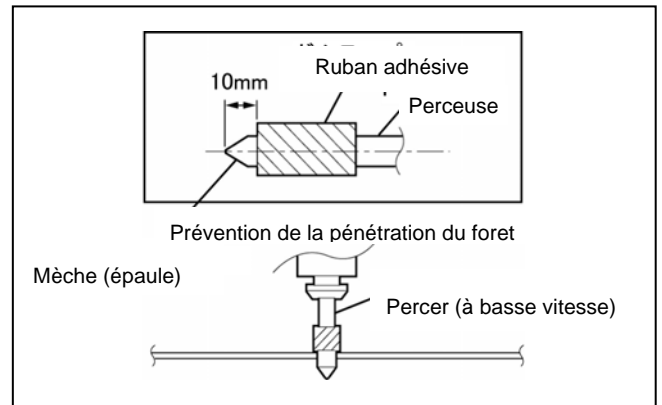

- Perçer aux emplacements marqués en plaçant la perceuse perpendiculairement au pare-chocs avant.

diamètre 3 mm →diamètre 5,2 mm

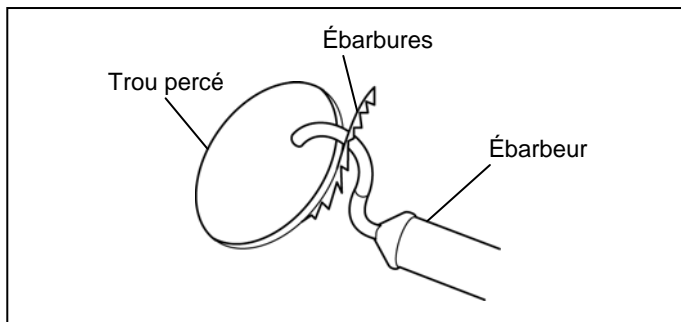

- Utiliser un ébarbeur pour retirer toutes les ébarbures autour des trous percés.

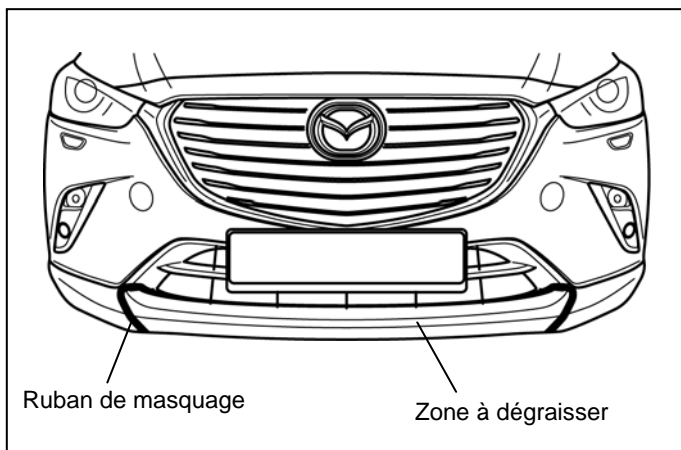

Installation de la garniture de pare-chocs (avant)

- Dégraisser la zone de la garniture de pare-chocs (avant) avec de l'IPA (alcool isopropylique).

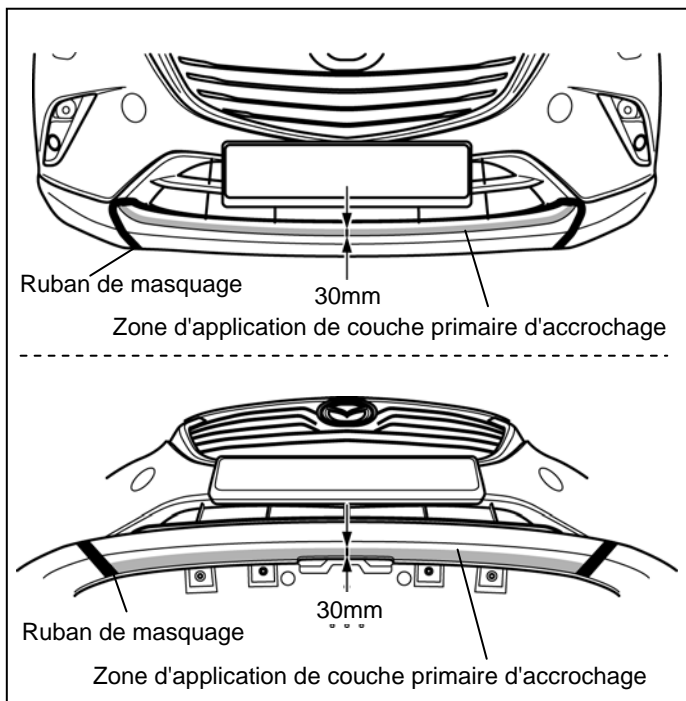

2. Appliquer une couche primaire à l'endroit où la bande adhésive double-face doit être collée sur la garniture de pare-chocs (avant). Appliquer la couche primaire sur la zone autour de la surface du matériau.

- Faire sécher la couche primaire après application.

3. Retirer le ruban de masquage.

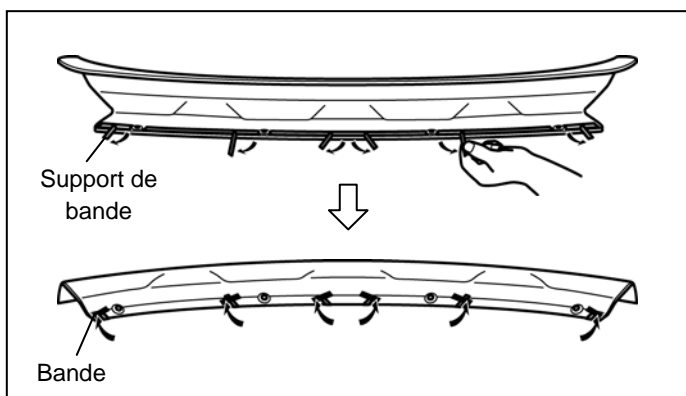

4. Retirer une partie de la protection de la bande adhésive double-face sur le niveau le plus bas de la garniture de pare-chocs (avant) puis la fixer temporairement à la garniture de pare-chocs (avant) avec de la bande adhésive, comme indiqué sur la figure. (6 emplacements)

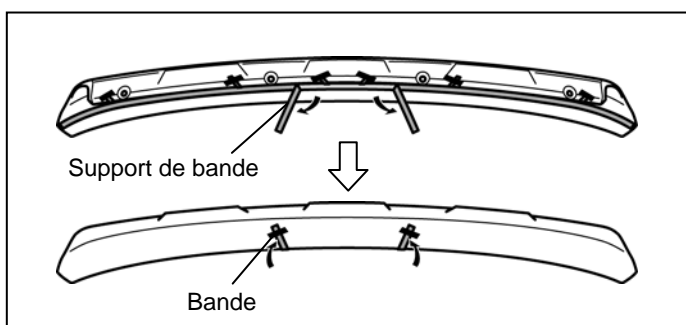

5. Retirer une partie de la protection de la bande adhésive double-face sur le niveau le plus haut de la garniture de pare-chocs (avant) puis la fixer temporairement avec de la bande adhésive à la garniture de pare-chocs (avant), comme indiqué sur la figure. (2 emplacements)

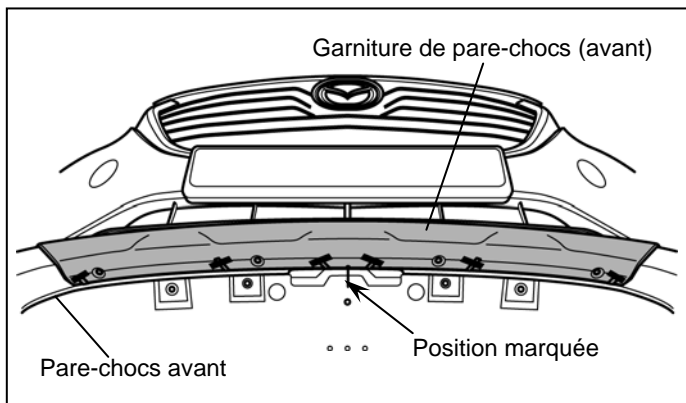

- Aligner la garniture de pare-chocs (avant) sur les positions marquées et la placer sur le pare-chocs avant.

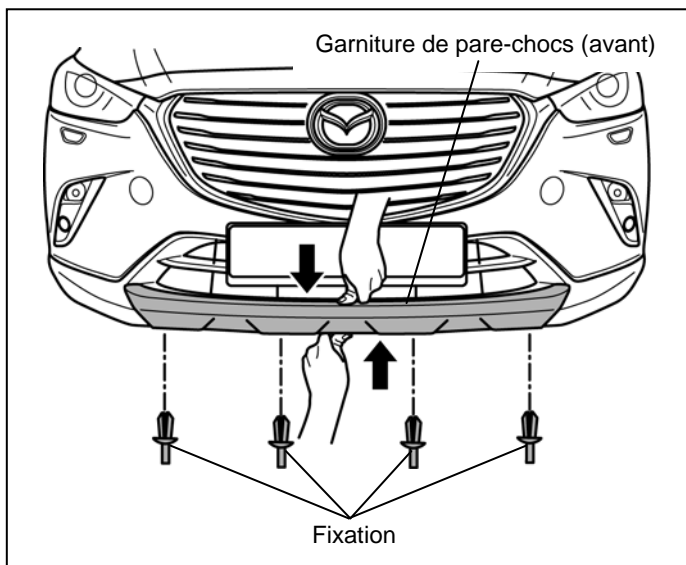

- Installer temporairement les fixations dans les trous percés du pare-chocs avant tout en appuyant sur la garniture de pare-chocs (avant) comme indiqué sur la figure. (4 emplacements)

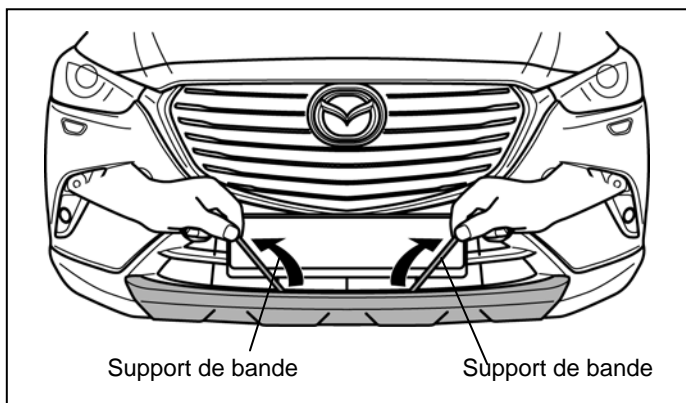

- Retirer la protection de la bande adhésive double-face sur la partie supérieure de la garniture de pare-chocs (avant), dans le sens indiqué par la flèche sur la figure.

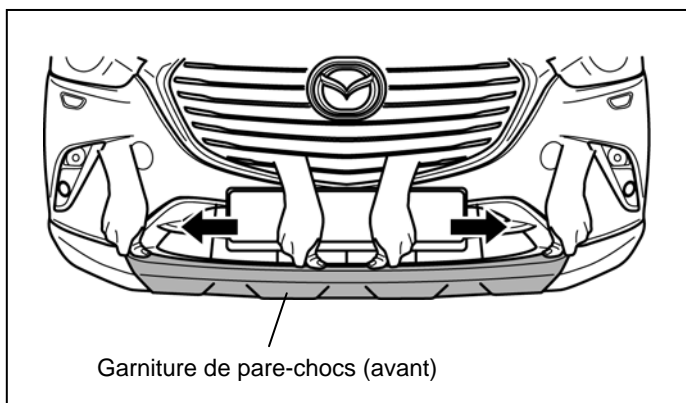

9. Appuyer et ajuster la bande adhésive double-face sur la partie supérieure de la garniture de pare-chocs (avant) en allant du centre vers les extrémités.

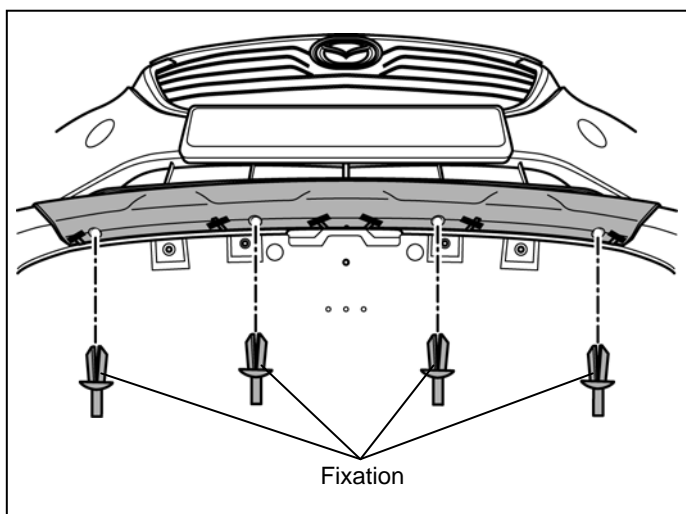

10. Retirer les fixations hors de la garniture de pare-chocs (avant). (4 emplacements)

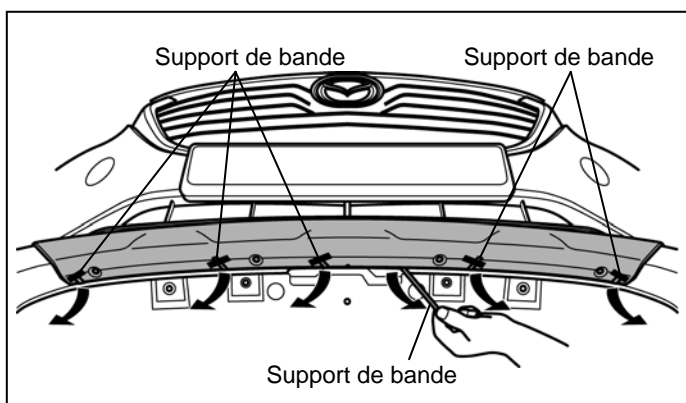

11. Retirer la protection de la bande adhésive double-face sur la partie inférieure de la garniture de pare-chocs (avant), dans le sens indiqué par la flèche sur la figure.

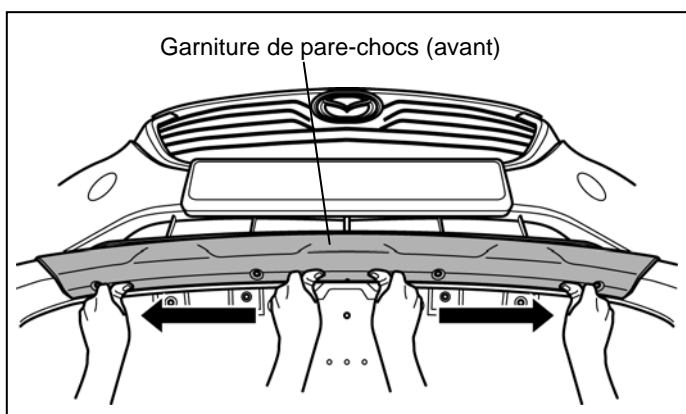

12. Appuyer et ajuster la bande adhésive double-face sur la partie inférieure de la garniture de pare-chocs (avant) en allant du centre vers les extrémités.

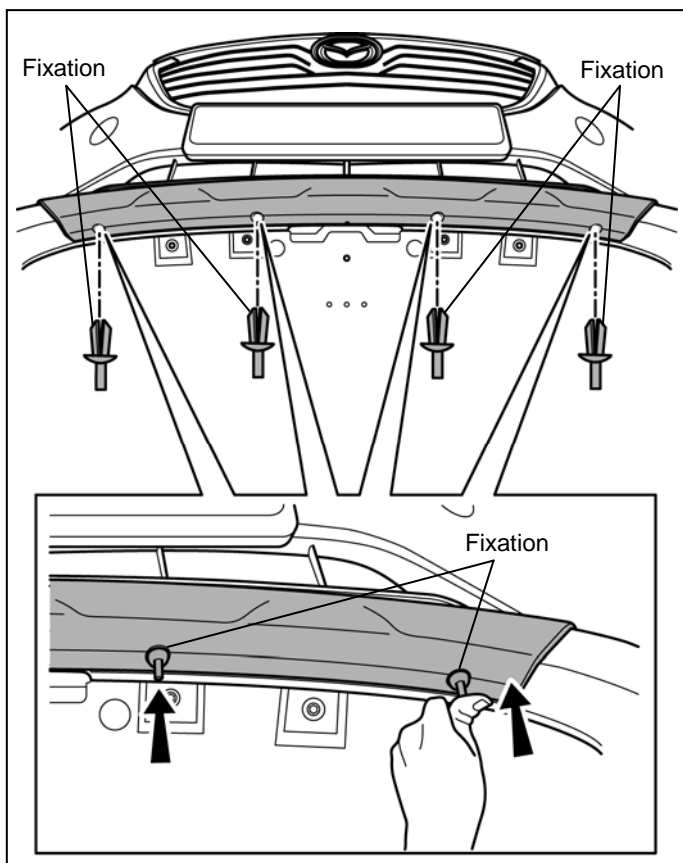

13. Installer les fixations. (4 emplacements)

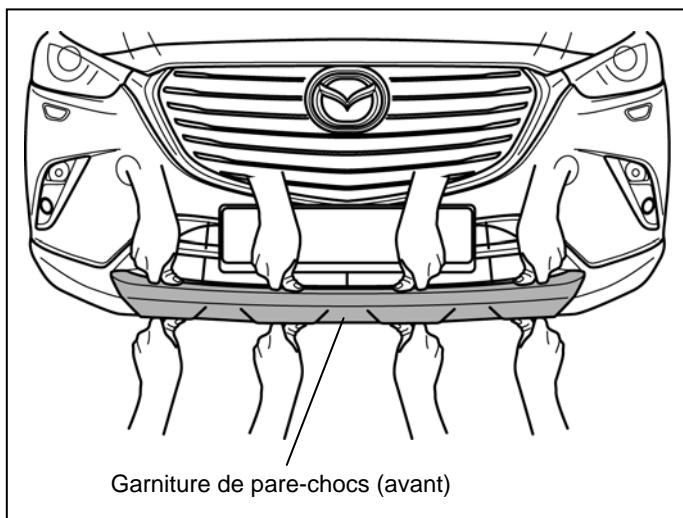

14. Appuyer et ajuster la garniture de pare-chocs (avant), en prenant appui en haut et en bas.

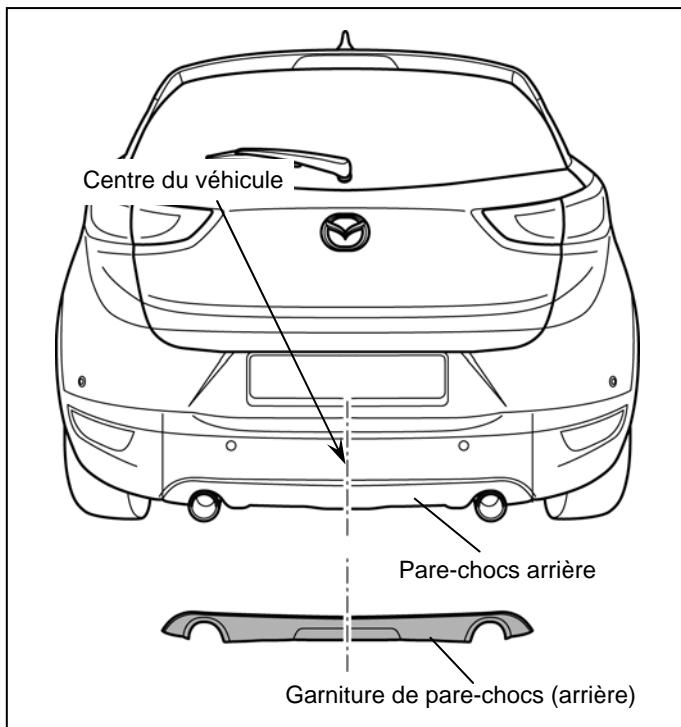

Procédure de percement du trou d'installation de la garniture de pare-chocs (arrière)

1. Placer la garniture de pare-chocs (arrière) au milieu, entre les côtés gauche et droite du pare-chocs arrière.

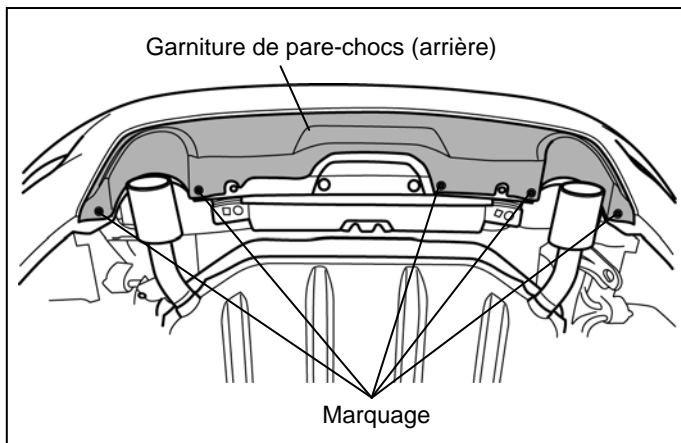

2. Marquer le centre des trous de la garniture du pare-chocs (arrière) à l'aide d'un poinçon, comme indiqué sur la figure. (5 emplacements)

⚠ MISE EN GARDE

- Ne pas frapper trop fort pour faire la marque, ou le pare-chocs arrière pourrait se déformer.

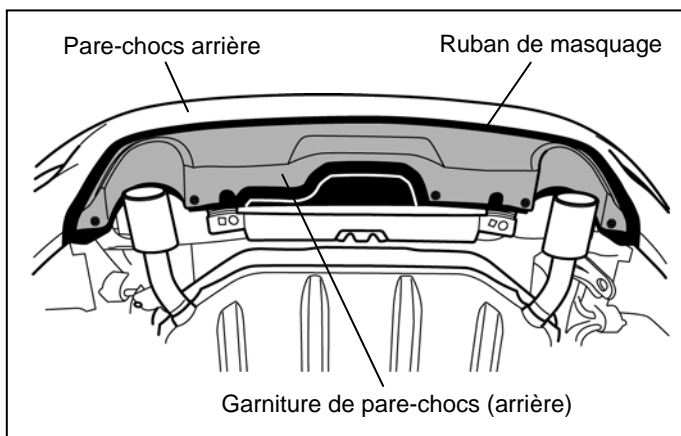

3. Aligner la garniture de pare-chocs (arrière) avec le pare-chocs arrière et marquer les positions d'installation en posant du ruban de masquage sur celui-ci.

⚠ MISE EN GARDE

- Appliquer le ruban de masquage sans le faire dépasser sur la garniture de pare-chocs (arrière).



4. Retirer la garniture de pare-chocs (arrière).

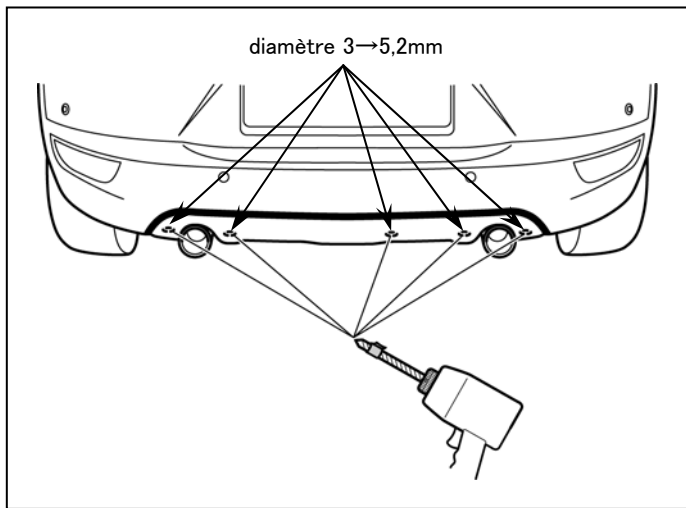

- Enrober la mèche avec du ruban adhésif comme indiqué sur la figure ci-dessous, et régler la perceuse sur vitesse lente.

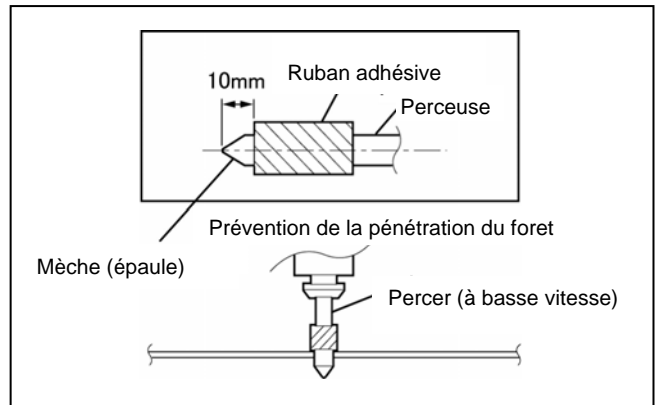

- Perçer aux emplacements marqués en plaçant la perceuse perpendiculairement au pare-chocs arrière.

diamètre 3 mm → diamètre 5,2 mm (5 emplacements)

- Utiliser un ébarbeur pour retirer toutes les ébarbures autour des trous percés.

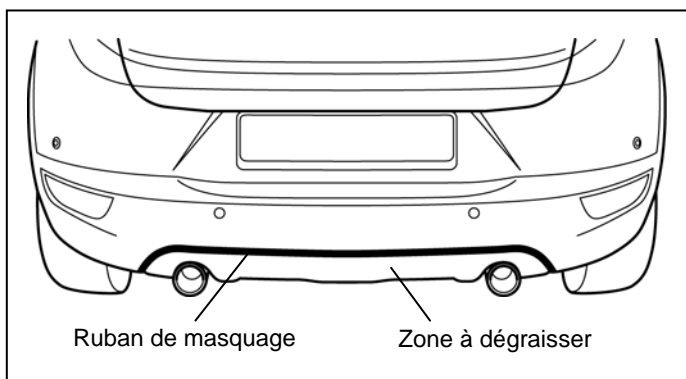
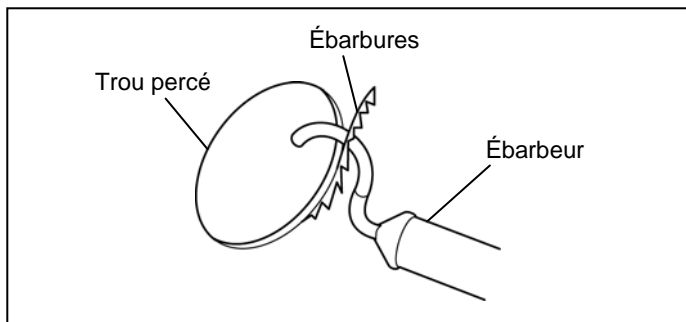

Installation de la garniture de pare-chocs (arrière)

- Dégraisser la zone entière de la garniture de pare-chocs (arrière) avec de l'IPA (alcool isopropylique).

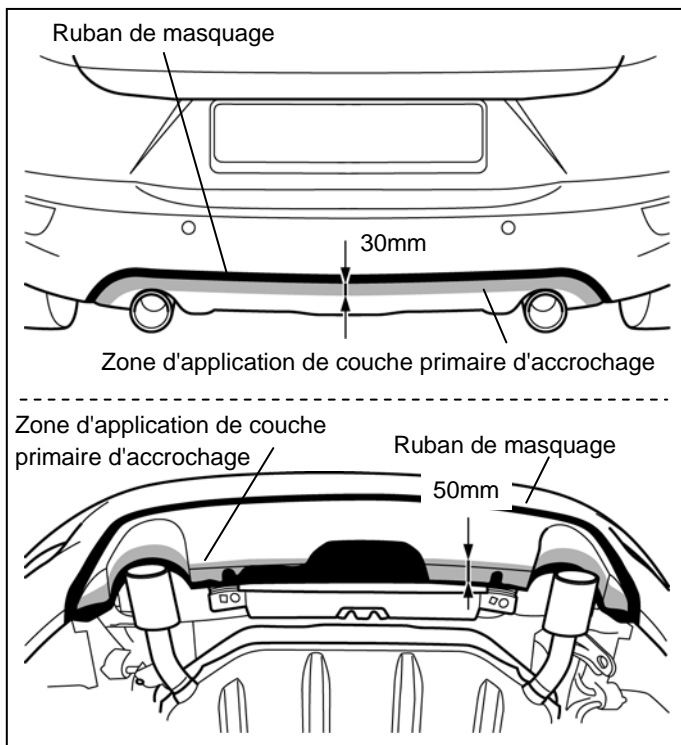

9. Appliquer une couche primaire à l'endroit où la bande adhésive double-face doit être collée sur la garniture de pare-chocs (arrière). Appliquer la couche primaire sur la zone autour de la surface du matériau.

- Faire sécher la couche primaire après application.

10. Retirer le ruban de masquage.

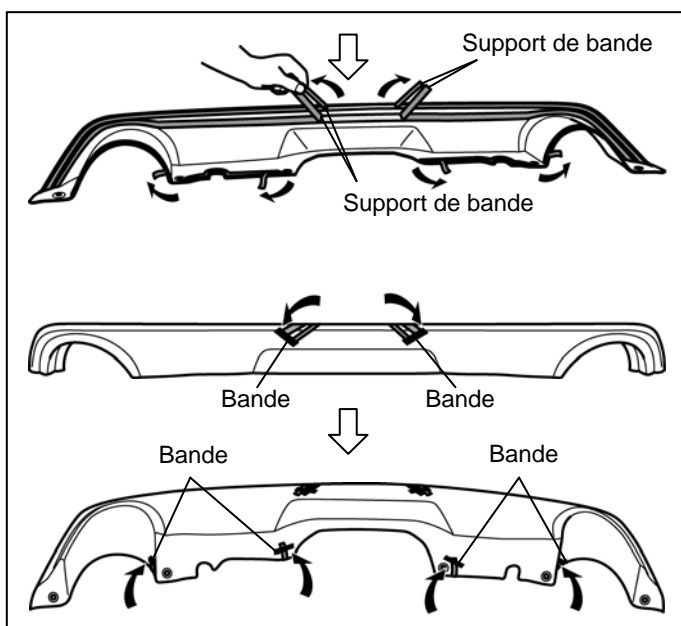

11. Retirer une partie de la protection de la bande adhésive double-face au plus bas de la garniture de pare-chocs (arrière) puis la fixer temporairement avec de la bande adhésive à la garniture de pare-chocs (arrière), comme indiqué sur la figure. (8 emplacements)

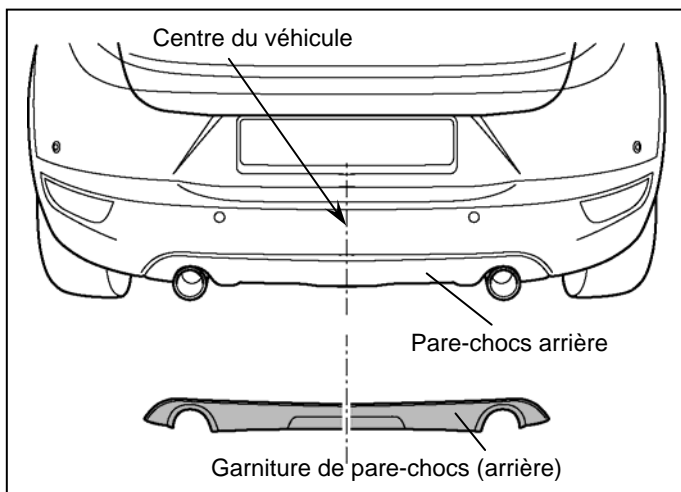

12. Placer la garniture de pare-chocs (arrière) au milieu, entre les côtés gauche et droite du pare-chocs arrière.

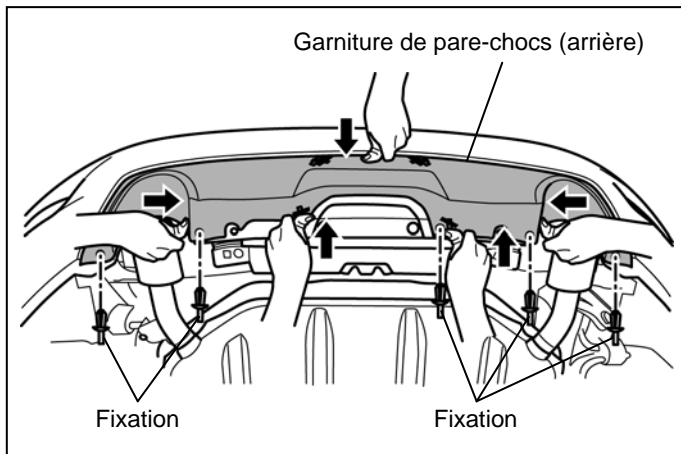

13. Installer temporairement les fixations dans les trous percés du pare-chocs arrière tout en appuyant sur les zones autour de la garniture de pare-chocs (arrière), comme indiqué sur la figure. (5 emplacements)

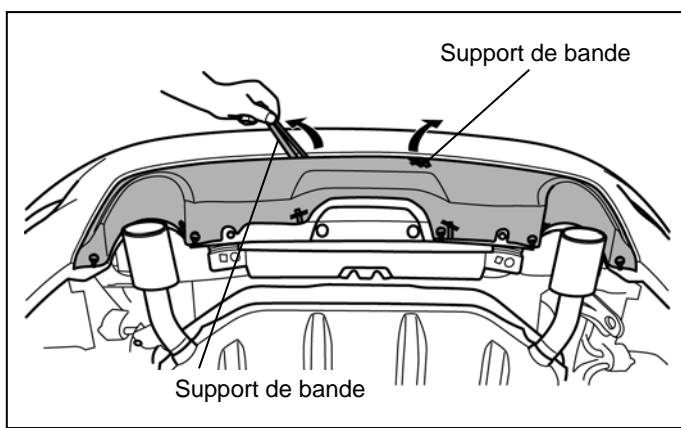

14. Retirer la protection de la bande adhésive double-face sur la partie supérieure de la garniture de pare-chocs (arrière), dans le sens indiqué par la flèche sur la figure.

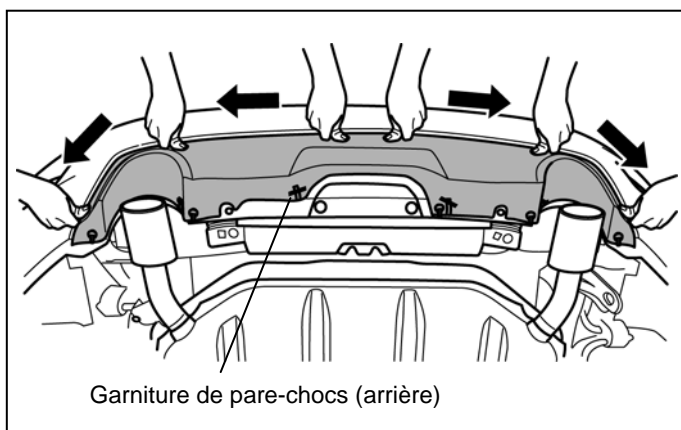

15. Appuyer et ajuster la bande adhésive double-face sur la partie supérieure de la garniture de pare-chocs (arrière) en allant du centre vers les extrémités.

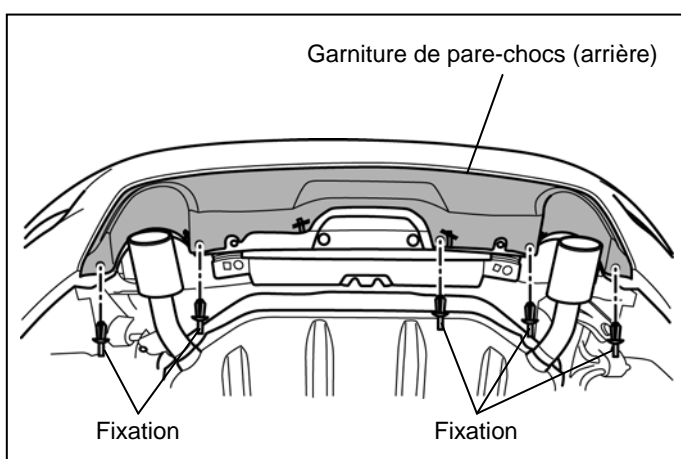

16. Retirer les fixations hors de la garniture de pare-chocs (arrière). (5 emplacements)

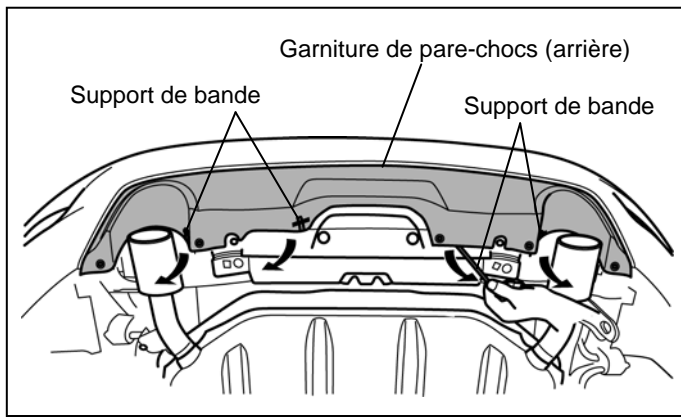

17. Retirer la protection de la bande adhésive double-face sur la partie inférieure de la garniture de pare-chocs (arrière), dans le sens indiqué par la flèche sur la figure.

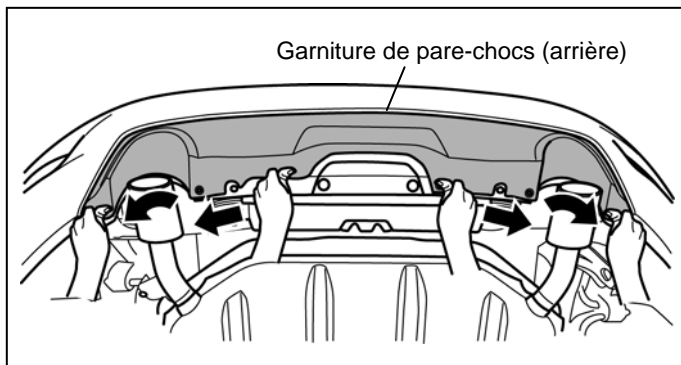

18. Appuyer et ajuster la bande adhésive double-face sur la partie inférieure de la garniture de pare-chocs (arrière) en allant du centre vers les extrémités.

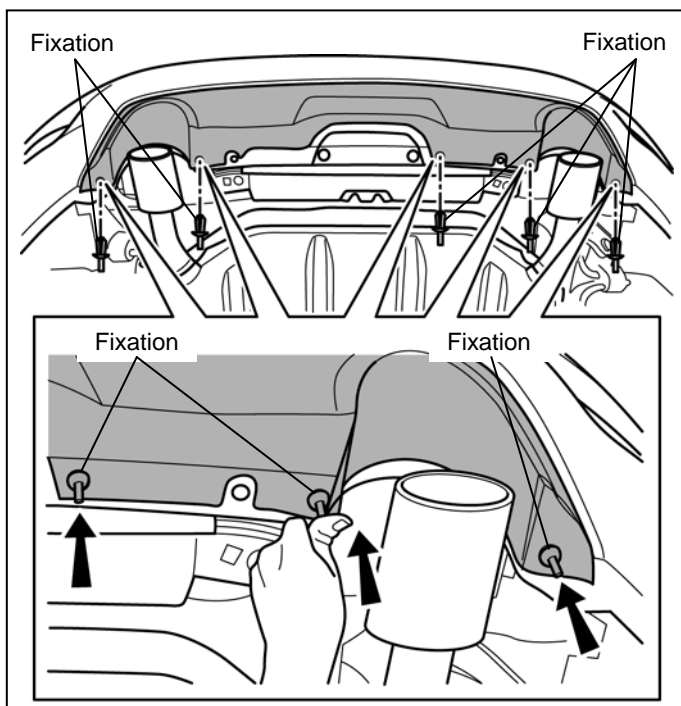

19. Installer les fixations. (5 emplacements)

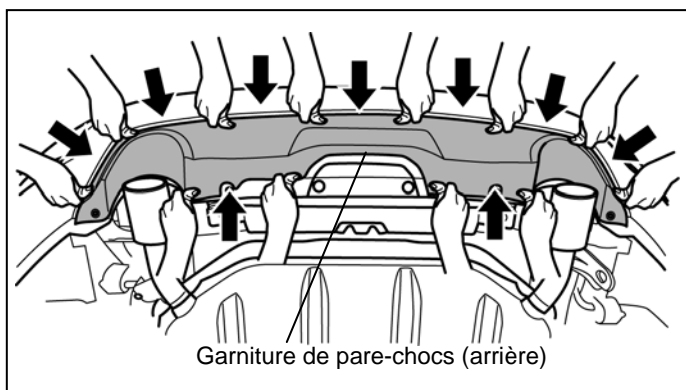

20. Appuyer et ajuster la garniture de pare-chocs (arrière) en entier, en prenant appui sur la périphérie.

5. ÉLÉMENTS D'INSPECTION APRÈS INSTALLATION

1. S'assurer qu'il n'y a pas d'espaces.
2. Inspecter l'installation des fixations mises en place.

6. À L'ATTENTION DU CLIENT

Prenez les précautions suivantes lors de la manipulation (entretien) de la garniture de pare-chocs.

- Si de l'essence, de l'huile, du liquide de refroidissement de moteur ou du fluide de batterie adhère aux pièces en plastique rigide, ceci risquera de causer une décoloration, des taches ou des dommages. Essuyer immédiatement avec un chiffon doux.
- Selon le type de liquide de lavage de voiture sous haute pression utilisé, l'eau de lavage pourra être très chaude et/ou sous haute pression. Faites attention lorsque vous utiliser de l'eau pressurisée jaillissant d'un bec de liquide de lavage pour voiture. Si le bec est trop proche ou si l'eau sous pression est appliquée pendant de longues périodes, les pièces en plastique rigide risqueront d'être déformées ou endommagées.
- N'utiliser pas d'outils électriques ou pneumatiques pour appliquer de la cire ou des produits composés (poudre de polissage). Sinon, de la chaleur de frottement sera produite et les pièces en plastique rigide seront déformées ou endommagées.
- Si la hauteur du véhicule est abaissée en raison de la capacité maximale des passagers ou des marchandises décrite dans le certificat de contrôle du véhicule, ralentir le véhicule lors du stationnement sur un accotement de la route ou de l'entrée / sortie d'un accotement de la route ou une bosse. Dans le cas contraire, il se pourrait que la garniture de pare-chocs soit endommagée suite à un impact.